

## تبني استراتيجية ادارة المعرفة ودورها في تحقيق معايير الجودة التعليمية

### دراسة تحليلية لآراء عينة من التدريسيين الجامعيين

الاستاذ المساعد الدكتور

خالدية مصطفى عطا

الجامعة العراقية - كلية الادارة والاقتصاد

المدرس المساعد

زياد علي عباس

جامعة بغداد - كلية الادارة والاقتصاد

الباحثة

زينب حياوي ظاهر

جامعة الكوفة

### المبحث الاول

#### منهجية البحث

#### اولاً/ مشكلة البحث

(١) تزايد الاهتمام بجودة التعليم الجامعي في النصف الاخير من القرن العشرين، وذلك بسبب التقدم العلمي والتكنولوجي، وما صاحبه من تغيرات اقتصادية وتوسع تعليمي، وضغوط اجتماعية جديدة على مؤسسات التعليم العالي، وزيادة الدافعية للتعليم الاكاديمي ، حتى صار السعي وراء تحقيق الجودة في المؤسسات التعليمية مطلباً ضرورياً (جلس ، ٢٠١٣ :٢)، ومن هنا اصبحت مؤسسات التعليم العالي تواجه ضغوطاً كبيرة لتحسين قيمة انشطتها (Heck &Johnsrud, 2000) وذلك لان تعزيز القيمة التعليمية يحتاج الى نفقات وجهود كبيرة ، الامر الذي جعل المؤسسات التعليمية تبحث عن وسائل واستراتيجيات تحقق لها هذه الاهداف ومن بينها استراتيجية ادارة المعرفة في المنظمات التعليمية والتي تشير بعض الدراسات مثل دراسة (الربيعي ، والحدراوي ، ٢٠١٣) بانها تعاني من نقص واضح في الدراسات والبحوث التي تناولتها، وهذا مماثل مشكلة بحثية تحتاج الى الدراسة والتحليل .

### ثانيا / اهمية البحث

تبع اهمية البحث الحالي من اهمية الموضوع الذي يتناوله ، حيث يعد موضوع استراتيجية ادارة المعرفة في المنظمات من المواضيع التي لاقت القليل من الاهتمام في الادبيات ذات العلاقة ، وخاصة في الدراسات العربية ، ومن هنا جاء هذا البحث لتسليط الضوء على هذا الموضوع الحيوي ومدى انعكاسه في تحقيق جودة التعليم الجامعي .

### ثالثا / اهداف البحث

#### يهدف البحث الى تحقيق الآتي :

- ١) تسليط الضوء على مفهوم استراتيجية ادارة المعرفة والجودة وبعض متغيراتها .
- ٢) تقديم نموذج هيكلي ممكن التطبيق واختباره باستخدام نمذجة المعادلة الهيكلية .
- ٣) الكشف عن دور استراتيجية ادارة المعرفة في تحقيق جودة التعليم الجامعي .

### رابعا / فرضيات البحث

**الفرضية الرئيسية الأولى :** \_توجد علاقة ارتباط ذات دلالة معنوية بين استراتيجية ادارة المعرفة ومعايير الجودة التعليمية. وتنبثق عنها الفرضيات الفرعية الآتية:

- ١) توجد علاقة ارتباط ذات دلالة معنوية بين استراتيجية ادارة المعرفة الضمنية ومعايير الجودة التعليمية.
- ٢) توجد علاقة ارتباط ذات دلالة معنوية بين استراتيجية ادارة المعرفة الظاهرية ومعايير الجودة التعليمية.

**الفرضية الرئيسية الثانية :** **تؤثر استراتيجية ادارة المعرفة معنويا في تحقيق**

**معايير الجودة التعليمية ، وتنبثق عنها الفرضيات الفرعية الآتية:**

- ١) تؤثر استراتيجية ادارة المعرفة الضمنية معنويا في الجودة التعليمية.
- ٢) تؤثر استراتيجية ادارة المعرفة الظاهرية معنويا في الجودة التعليمية.

### خامسا / مخطط البحث

يتضمن النموذج الفرضي للبحث الشكل (١) مجموعتين من المتغيرات وكالاتي :  
(١) المتغير المستقل: استراتيجية ادارة المعرفة (KC): وتشمل (استراتيجية ادارة المعرفة الضمنية ، استراتيجية ادارة المعرفة الظاهرية)  
(٢) المتغير المعتمد : (الجودة التعليمية) .

الشكل (١) مخطط البحث

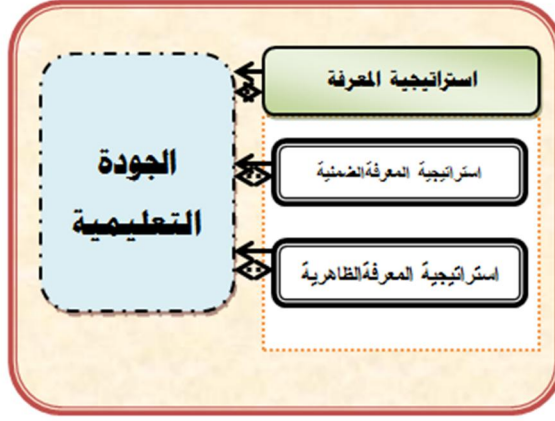

### سادسا /: اسلوب جمع البيانات

تم اعتماد البحث على نوعين من المصادر تمثلت الاولى بالاجراءات المسحية للمصادر والابحاث والدراسات ، وتمثلت الثانية باستمارة الاستبيان ، وقد تم الاعتماد على مقياس (Kasten , 2009 :38) فيما يخص استراتيجية ادارة المعرفة ، ومقياس ( ) فيما يخص الريادة الاكاديمية . وقد تم توزيع استمارة الاستبيان على عينة بلغت (٨٠) فردا ، تم تجميع (٧٦) استمارة كان من بينها (٧١) استمارة صالحة .

### المبحث الثاني

#### الاطار النظري لمتغيرات البحث

#### اولا ، استراتيجية ادارة المعرفة

#### أ- مفهوم المعرفة

تنوعت إسهامات الباحثين والكتاب بشكل كبير في إعطاء مفهوم واضح للمعرفة لاكتساب هذا المفهوم أهمية خاصة وكبيرة خلال فترة تطوره منذ أمدٍ بعيد وحتى يومنا

تبني استراتيجية ادارة المعرفة ودورها في تحقيق معايير الجودة التعليمية..... ( ١٨٠ )

هذا ، إلا إننا نجد إن الاهتمام الأكبر بهذا المفهوم كان قد تنامي خلال العقد المنصرم ، ومع ذلك فإن الجدل مازال قائماً بغية الاتفاق على صيغة موحدة لمفهوم المعرفة ، ففي إشارة إلى (Mckechine:1978:1007) نلاحظ فيها بأن تعريف المعرفة قد ورد في القاموس على أنها إدراك واضح وأكد للأشياء والسلوك والحقائق (العبيدي ، ٢٠٠٥ : ٥٥) ويعرفها (Darling,1996 :1) بأنها عبارة عن موجودات غير منظورة للمنظمة وأنها تشمل الخبرة الواسعة وأسلوب الإدارة المتميزة والثقافة المتراكمة للمنظمة، ويعدها (Ward & Reed) أيضا بانها مجموعة من الأفكار والعلاقات والنظريات والنماذج (مصطفى:١٩٩٨:٣) .

اما (الكيسي ، ٢٠٠٢ : ٤٨) فينظر الى المعرفة بانها كل شيء ضمني أو ظاهري يستحضره الأفراد لأداء أعمالهم بإتقان ، أو لاتخاذ قرارات صائبة، كما انه طرح تعريف الجمعية الأمريكية للتدريب والتطوير والذي تناول مفهوم المعرفة بصيغة معرفة كيف (Know - How) ومعرفة لماذا (Know - Why) وعدتها إحدى موجودات المنظمة الأكثر أهمية من الموجودات المادية. ومن هنا يمكن القول بان المعرفة تمثل التراكم الفكري في عقول الافراد والذي يمكن في حالة البوح به من اتخاذ قرارات صحيحة ونافعة .

#### **ب- اهمية المعرفة**

يشير (الكيسي ، ٢٠٠٤ : ٢٠ ) الى ان اهمية المعرفة يمكن ان تتحدد بالنقاط الآتية :

- 1- أسهمت المعرفة في مرونة المنظمات من خلال دفعها لاعتماد أشكال للتنسيق والتصاميم والهياكل أكثر مرونة.
- 2- أتاحت المعرفة المجال للمنظمة للتركيز على الأقسام التي تبدع أكثر وتحفيز الابداع والابتكار المتواصل لأفرادها وجماعاتها.
- 3- أسهمت المعرفة في تحول المنظمات إلى مجتمعات معرفية تحدث التغيير الجذري في المنظمة لتتكيف مع التغيير المتسارع في بيئة الأعمال ولتواجه التعقيد المتزايد فيها .
- 4- يمكن للمنظمات أن تستفيد من المعرفة ذاتها كسلعة نهائية عبر بيعها والمتاجرة بها أو استخدامها لتعديل منتج معين أو لإيجاد منتجات جديدة.
- 5- ترشد المعرفة الإدارية مديري المنظمات إلى كيفية إدارة منظماتهم.

6 - تعد المعرفة البشرية المصدر الأساسي للقيمة.

7 - المعرفة حركت الأساس الحقيقي لكيفية خلق المنظمة وتطورها ونضجها وإعادة تشكيلها ثانية.

8 - المعرفة أصبحت الأساس لخلق الميزة التنافسية وإدامتها.

### ت-استراتيجية ادارة المعرفة

ان دمج استراتيجية ادارة المعرفة ضمن استراتيجية المنظمة يعد امرا بديهي ، فهو يعد وسيلة فعالة لتحقيق النتائج المرغوبة ، الا ان الممارسات المعرفية تختلف باختلاف المنظما ، والتي تتبنى مجموعة استراتيجيات وسياسات مختلفة في كيفية ادارة معرفتها وذلك تبعا لاختلاف اهدافها المرسومة وطبيعة عملها (العسكري ، ٢٠١٤: ١٤٦) ، وفي هذا السياق يعرف (Kasten , 2009 :38) استراتيجية ادارة المعرفة باعتبارها تمثل مجموع المبادئ والفلسفات التي توجه المنظمة الى خزن وتطوير واستخدام المعرفة ، ويصفها (Zack ,2002 :271) بانها تمثل خطة استراتيجية عالية المستوى من خلال تحديد العمليات والادوات بالاضافة الى البنية التحتية التنظيمية والتكنولوجية المطلوب تهيئتها لادارة الفجوة المعرفية .

وتم اعتماد اربع استراتيجيات لادارة المعرفة وتعتمد اثنان منها على استراتيجية ادارة المعرفة الضمنية وهي استراتيجية الترميز والاستراتيجية الضمنية ، والاثنان الاخران يعتمدان على استراتيجية ادارة المعرفة الظاهرية وهما الاستراتيجية المركزة والاستراتيجية غير المركزة (العسكري ، ٢٠١٤: ١٤٦) ، وفي هذا الصدد يشير (Story et al.,2010 :397) الى ان استراتيجية ادارة المعرفة تعتمد بشكل عام على بعدي التركيز ضمن الاستراتيجية والمورد المعرفي ضمن المعرفة الداخلية والخارجية.

### ث-انواع المعرفة

تختلف أنواع المعرفة حسب وجهات نظر الكتّاب والباحثين في هذا المجال فضلاً عن اختلاف أنواعها حسب مصادرها المختلفة والمتعددة وآلية مشاركتها وأهدافها والغاية من استخدامها ، فهناك من يصنف المعرفة الى اصناف وانواع مختلفة كالمعرفة الفردية والجماعية او الى الجوهرية والمتقدمة والابداعية وغيرها (المعاضدي ، ٢٠٠٥ : ٤٣) بينما يقسمها (stewart,1999:43) الى (المعرفة التلقائية والتجميعية والموضوعية والضمنية

تبني استراتيجية ادارة المعرفة ودورها في تحقيق معايير الجودة التعليمية..... ( ١٨٢ )

والكامنة والصريحة ) ، الا ان هنالك اتفاق شبه كامل على انها تصنف الى نوعين هما الضمنية والظاهرة وكالاتي :

#### • المعرفة الضمنية

تتعلق المعرفة الضمنية بما يكمن في نفس الفرد من معرفة فنية ومعرفة إدراكية ومعرفة سلوكية ، والتي لايسهل تقاسمها معا لآخرين ونقلها إليهم بسهولة (أبوفارة، ٢٠٠٤: ٤) ، حيث يحتزنها اصحابها في عقولهم ولايعبرون عنها باي صيغة من الصيغ ، ومن ثم فهي غير معلومة ولا متاحة للآخرين ، وتظل حبيسة عقول اصحابها وقد تموت معهم ولا يقدر لها الظهور ، وفي احيان اخرى قد تنتهي لاصحاب تلك المعرفة المختزنة الفرص والحوافز التي تدفعهم للتصريح بها واظهارها للآخرين (المحاميد ، ٢٠٠٨: ٢٨) .

#### • المعرفة الظاهرية

يشير (Nonaka& Takeuchi,2004 : 144) في دراستهما إلى أن المعرفة الظاهرية او الصريحة هي المعرفة المنظمة المحدودة المحتوى التي تتصف بالمظاهر الخارجية لها ويعبر عنها بالرسم والكتابة والتحدث وتتيح التقنية تحويلها وتناقلها ، ويعرفها(المحاميد ، ٢٠٠٨: ٢٨) بانها المعرفة الشائعة والمنتشرة بين الافراد والمعروف مستودعها ، و متاح الوصول اليها لكل من يعلم عنها او يبحث عنها ، ومثل هذه المعرفة مخزونة في الكتب والوثائق المختلفة ومتاحة في وسائط متعددة الاشكال ، توفرها تكنولوجيا المعلومات والاتصالات .

#### ثانيا / الجودة التعليمية

##### أ- المفهوم

اصبح للجودة اهمية كبيرة خاصة في ظل التطورات التي اثارت اهتمام كافة المختصين والكتاب والباحثين وفي مختلف المجالات ، وذلك لما احتلته وبسرعة من مكانه بارزة ومتميزة في قطاع الصناعة والخدمات بشكل مطرد ومتسارع في ظل بيئة تنافسية شديدة التعقيد . وقد اشار (مراد واخرون ، ١٩٨٩ : ٢٥٩) الى ان كلمة الجودة استعملت في اشكال مختلفة من أجل التعبير عن وجهات نظر متباينة ، حيث لا يوجد تعريف واضح ومحدد لها ، مثلا من وجهة نظر المستفيد كلمة الجودة تقترن بقيمة السلعة

أو بفائدها أو حتى في سعرها، ومن وجهة نظر المنتج كلمة الجودة تقترن في مطابقة السلعة أو المنتج للمواصفات المحددة، أي يعني انتاج المنتج وفق التصميم الموضوع ، وفي راي (Markland , 1995: 3) فان الجودة هي استراتيجية وميزة تنافسية وسبب بقاء واستمرار المنظمات (الدليمي ، ٢٠٠٥ : ٣٤)، فهي تمثل إحدى الاستراتيجيات التنافسية التي تستخدمها المنظمات للمحافظة على استمرارها وبقائها في خضم التنافس بين المنظمات ، كما وان مصطلح الجودة ليس ابتكار العصر الحالي بل له جذوره التاريخية ، وكلمة الجودة لها العديد من المعاني فمنهم من يعدها التفوق او التميز وهناك من يرى انها خلو الخدمة او المنتج من العيوب (الغزاوي ، ٢٠٠٦ : ١٨ ) ، كما تعرف الجودة بأنها أداء الشئ الصحيح بطريقة صحيحة في المرة الاولى (الربيعي ، ٢٠٠٣ : ٣٥) وتعرفها الجمعية الامريكية للرقابة على الجودة والمنظمة الدولية للتقييس (ISO) بانها مجموع المواصفات والخصائص للمنتج او السلعة المعينة والتي تشمل قدرته على اشباع الاحتياجات الظاهرة أو الضمنية (الدليمي ، ٢٠٠٥ : ٣٤).

اما مفهوم الجودة في التعليم فيصعب تحديد تعريف محدد لها والنظريه من زاوية واحدة فالنظرة يجب ان تكون شمولية وتلبي حاجيات الطلبة واولياء الامور والمؤسسات والمجتمع بشكل عام، حيث عرف البعض الجودة في التعليم بأنها كافة السمات والخواص التي تتعلق بالخدمة التعليمية والتي تظهر جودة للتأثير المراد تحقيقها وهي ترجمة احتياجات توقعات الطلاب الى خصائص محددة تكون اساساً في تعليمهم وتدريبهم لتصميم الخدمة الجامعية وصياغتها في اهداف بما يوافق وتطلعات الطلبة المتوقع (الرشيد، ١٩٩٥ : ٣).

ومن هنا يمكن القول بان جودة التعليم هي مجموع الخصائص وقدرات المنتج التعليمي على تلبية متطلبات الطالب، وسوق العمل والمجتمع وكافة الجهات الداخلية والخارجية المنتفعة، وهذا يتطلب توجيه كل الموارد البشرية والسياسات والنظم والمناهج والعمليات والبنية التحتية من أجل خلق ظروف مواتية للابتكار والإبداع ، في ضمان تلبية المنتج التعليمي للمتطلبات التي تهيء للطلاب لبلوغ المستوى المطلوب، كما إن ثقافة الجودة وبرامجها تؤدي إلى اشتراك كل فرد وإدارة ووحدة علمية وطالب وعضو هيئة تدريس ليصبح جزءاً من هذا البرنامج، وبالتالي فإن الجودة هي القوة الدافعة المطلوبة

تبني استراتيجية ادارة المعرفة ودورها في تحقيق معايير الجودة التعليمية..... ( ١٨٤ )

لدفع نظام التعليم الجامعي بشكل فعال ليحقق أهدافه ورسائله المنوطة به من قبل المجتمع والأطراف العديدة ذات الاهتمام بالتعليم الجامعي (Jones, 2003: 224) و(حلس، ٢٠١٣: ٧).

### ب- الأهمية

يظهر تأثير الجودة في مجالات عديدة في المنظمة فأهمية الجودة في رأي (محبوب، ١٩٩٨: ٦٧) بأنها ميزة تنافسية وهذا ما جعلها هدفاً استراتيجياً تركز عليه المنظمات، من خلال تطوير العمليات وإعادة التصميم بهدف زيادة معولية منتجاتها وتحسين رضا المستفيدين، وبما يمكن فيه أن تصبح النوعية معتقداً وجزءاً من ثقافة المنظمات الممتازة، فضلاً عن كونها واحداً من مؤشرات القدرات الآتية: (الكلفة، الجودة، المرونة، التسليم) التي تستخدمها المنظمات بدرجات مختلفة لتمييز نفسها أمام المنافسين (الدليمي، ٢٠٠٥: ٣٤). وتظهر أهمية الجودة من خلال الآتي (الربيعي، ٢٠٠٣: ٣٥):

١. أهمية الجودة للمجتمع: للجودة إستراتيجية كبيرة على مستوى المنظمة بشكل خاص والمجتمع بشكل عام سواء أكان في قطاع الإنتاج أم الخدمات فهي تمثل أهم العوامل الأساسية لتحديد حجم الطلب على المنتج
٢. أهمية الجودة للمنظمة: تتمثل الجودة في المنظمة في (ولاء الزبون العالي، والحصة السوقية الأعلى، وارباح أعلى للمستثمر، والموظفين المخلصين، والكلف الاوطا)
٣. أهمية الجودة للزبون تحقق الجودة للزبون الآتي:
  - أ - فهم حاجاته ورغباته لتحقيق ما يريده .
  - ب - توفر الخدمات على وفق متطلباته .
  - ج - التكيف مع المتغيرات التقنية والاقتصادية والاجتماعية بما يخدم تحقيق الجودة المطلوبة.
  - د - توقع احتياجات ورغبات الزبون في المستقبل وجعل ذلك عملاً مستمراً .

### ت- متطلبات جودة الخدمة التعليمية

يشير (فتحي وزيدان، ٢٠٠٤: ٨٩-٩٩) الى أن تطبيق الجودة في الجامعات يتطلب الآتي:



تبني استراتيجية ادارة المعرفة ودورها في تحقيق معايير الجودة التعليمية..... ( ١٨٥ )

١- رسم سياسة الجودة وتشمل (من المسؤول عن إدارة الجودة وتطبيقها) كيف يتم مراقبة ومراجعة نظام إدارة الجودة الشاملة من جانب الإدارة، تحديد المهام التي يجب أن تتم الإجراءات المحدد لها، كيفية مراقبة تلك الإجراءات، كيفية القيام بالعمل التصحيحي في حالة الإخفاق في الالتزام بالإجراءات.

٢- تحديد الإجراءات والتي تشمل (التوثيق والتسجيل، تقديم المشورة، تخطيط المناهج وتطويرها، التقويم، مواد التعليم، اختيار وتعيين الموارد البشرية الأكاديمية والإدارية وتطويرهم.

٣- توضيح ونشر تعليمات العمل ويجب أن تكون هذه التعليمات واضحة وقابلة للتطبيق.

٤- القدرة على القيام بالعمل التصحيحي ويشمل تصحيح ما تم إغفاله أو عمله بطريقة غير صحيحة. (جلس ، ٢٠١٣ :٧)

٥- وفي نفس السياق قدمت وكالة ضمان الجودة في التعليم العالي (QAA)، مجموعة من المبادئ التي تعزز من الجودة في التعليم العالي ، وتنعكس ضمناً" على متطلبات جودة العملية التعليمية الجامعية هي(السعد ، ومنهل ، ٢٠١١ :٥):

١. ان تكون السياسات والإجراءات واضحة وعادلة ومتجانسة عند التطبيق، وان تكيف (تطوع) وفقاً لمتطلبات العملية التعليمية الجامعية.

٢. ان تكون المعلومات المتوفرة للهيئات التدريسية والإدارية واضحة ويمكن تناولها بسهولة .

٣. ان تكون ادوار ومسئوليات الهيئة التدريسية والإدارية معرفة بوضوح ، وان يكون الأشخاص مؤهلين لتحمل مسئولياتهم.

٤. تقديم المساندة الملائمة للعملية التعليمية بمكوناتها المختلفة.

٥. مراقبة ومراجعة الإجراءات والسياسات .

## المبحث الرابع اختبار الفرضيات

### أولاً/ مقياس البحث

تم الاعتماد على عدد من المقاييس المستخدمة في هذا المجال وكما هو موضح في الجدول (١)

#### الجدول (١)

#### مقاييس البحث

المتغيرات	الرمز	مصدر المقياس	عدد الفقرات	معامل الفا كرونباخ
استراتيجية ادارة المعرفة الضمنية الظاهرية	KC TK EK	Kasten , 2009 :38	12 6 6	0.81 0.79 0.73
جودة التعليم	EQ	عبد القادر وآخرون ، ٢٠١٢،	10	0.83

تشير القيم الواردة في الجدول (١) الى ان قيم معامل الفا كرونباخ تتراوح قيمها بين (0.73-0.83) وهي قيم مقبولة احصائيا وتشير الى ان المقياس يتصف بالاتساق الداخلي.

### ثانيا / الصدق البنائي للمقياس

من اجل اختبار مدى ملائمة النموذج سيتم استخدام نموذج المعادلات الهيكلية (SEM) باعتباره منهجية بحثية لاختبار النماذج الإدارية كليا باستخدام المنهج العلمي لاختبار الفروض البحثية وذلك من أجل تحقيق فهما أفضل للعلاقات المعقدة بين المتغيرات الإدارية (الهنداوي، ٢٠٠٧ : ٨) ، والتأكد من مدى ملائمة النموذج مع بيانات العينة المستخدمة وانها تقيس فعلا ما وضعت من اجل قياسه ، وبحسب (Hadrawi,2011) يشير عدد غير قليل من الكتاب والباحثين ومنهم ، (Bentler,1990) ، (Hewitt, et al., 2004) ، (الكيسي، ٢٠١٢) ، الى اهمية وضرة استخدام هذه الطريقة لكونها اكثر دقة في الاختبار ويوضحون عدد من مؤشرات المهمة وكما في الجدول (٢).

الجدول (٢)

مؤشرات جودة المطابقة بحسب نموذج المعادلات الهيكلية

قيمة افضل مطابقة	المدى المثالي للمؤشر	المؤشر
أن تكون (Chi-square) غير دالة القيمة المنخفضة تشير الى تطابق حسن	أن تكون (Chi-square) غير دالة القيمة المرتفعة تشير الى تطابق غير حسن	مربع كاي (Chi-square)
القيم المنخفضة تشير الى تطابق افضل اقل من 2 تطابق تام	1-5 اقل من 5 هيول وتطابق حسن	نسبة قيمة (Chi-square) الى درجات الحرية df (x <sup>2</sup> /df)
قيمة (ECVI) للنموذج الحالي اقل من قيمتها للنموذج المشيع	قيمة (ECVI) للنموذج الحالي اقل من قيمتها للنموذج المشيع	الصدق الزائف المتوقع للنموذج (ECVI)
<b>مؤشرات المطابقة المطلقة (Absolute Fit Indexes) ومنها :</b>		
(GFI=1) مطابقة تامة	(GFI) > 0.90 القيم المرتفعة بين هذا المدى تطابق افضل	مؤشر حسن او جودة المطابقة او الموائمة (Goodness of Fit (GFI)
(AGFI=1) مطابقة تامة	(AGFI) > 0.90 القيم المرتفعة بين هذا المدى تطابق افضل	مؤشر حسن المطابقة المصحح Adjusted Goodness Index
(RMSEA < 0.05) القيم المنخفضة تشير الى تطابق افضل	(RMSEA) (0.05-0.08)	جذر متوسط مربعات خطأ الاكتراب (التقريبي) (RMSEA)
(SRMR=0) مطابقة تامة	(SRMR) < 0.05 القيم المنخفضة تشير الى تطابق افضل	جذر متوسط مربعات البواقي المعيارية SRMR
<b>مؤشرات المطابقة المتزايدة (Incremental Fit Indexes) ومنها :</b>		
(NFI=1) مطابقة تامة	(NFI) > 0.90 القيم المرتفعة تشير الى تطابق افضل	مؤشر المطابقة المعياري Normed Fit Index (NFI)
(CFI=1) مطابقة تامة	(CFI) > 0.95 القيم المرتفعة تشير الى تطابق افضل	مؤشر المطابقة المقارن Comparative Fit Index
(TLI=1) مطابقة تامة	(TLI) > 0.95 القيم المرتفعة تشير الى تطابق افضل	مؤشر توكر لويس (Tucker-Lewis Index (TLI)
(IFI=1) مطابقة تامة	(IFI) > 0.95 القيم المرتفعة تشير الى تطابق افضل	مؤشر المطابقة المتزايدة (Incremental Fit Index (IFI))

- Source : Daire H., Joseph C., Michael R. Mulle, Structural Equation Modeling: Guidelines for Determining Model Fit, Journal of Business Research Methods Volume 6 Issue 1, 2008 .

ومن اجل التحقق من الصدق البنائي للمقياس ، تم استخدام التحليل العاملي التوكيدي او الالاباتي (Confirmatory Factor Analysis) (CFA) ، عن طريق تحديد النموذج المفترض (المتغيرات الكامنة (Latent Variable) (غير المشاهدة) التي تمثل ابعاد المقياس المفترضة ، والنوع الثاني من المتغيرات (المتغيرات التابعة (المشاهدة)) وتمثل فقراتها بالعوامل (Factors) ، وعن طريق استخراج (مؤشرات جودة المطابقة) ، وعندما يكون هنالك قبول جيد طبقا لهذه المؤشرات فان الاختبار يكون دقيق جدا ، وعكس ذلك يكون ضعيف وغير جيد ويمكن رفض النموذج (3: Byrne, 2010) .

• **المتغير المستقل / استراتيجية ادارة المعرفة**

يتكون هذا المقياس من بعدين اساسيين وكل منهما يتكون من عدد من الفقرات ، ويتضح من النموذج في الشكل (٢) لمؤشرات جودة او حسن المطابقة (Goodness of

(Fit) المستخرجة بان النموذج قد حاز على قيم جيدة لمؤشرات جودة او حسن المطابقة وكالاتي :

- (١) نسبة قيمة (Chi-square) الى درجات الحرية
  - بلغت قيمتها (4.87) وتحقق (  $(x^2/df) < 5$  )
- (٢) مؤشرات المطابقة المطلقة (AFI):
  - مؤشر جودة المطابقة (0.92) (GFI>0.90)
  - مؤشر جودة المطابقة المعدل (0.91) (AGFI >0.90)
  - مؤشر جذر متوسط مربع خطأ الاقتراب (التقريبي) (0.055) (RMSEA بين (0.05-0.08)
- (٣) مؤشرات المطابقة المتزايدة (IFI)
  - مؤشر المطابقة المعياري (0.90) (NFI>0.90)
  - مؤشر المطابقة المقارن (0.96) (CFI>0.95)

وهذا يشير الى صدق الفرضية بان الفقرات تقيس كل بعد ، كذلك كانت قيمة معاملات الصدق او التشيع المتمثلة بالقيم المعيارية الظاهرة مع الاسهم (بين المتغير الكامن وكل فقرة من الفقرات) تشير الى انه يمكن الحكم بالقبول والصدق للفقرات وانها حققت الشرط بانها اكبر او تساوي (0.40) اي بمحك قبول مقداره لا يقل عن (0.40) كدرجة لقبول تشيع كل فقرة بالعامل الذي تنتمي إليه ( Costello& Osborne,2005:4) فاذا كانت اقل من (٤٠) فهذا يشير الى ان هذه الفقرة اما لا ترتبط مع الفقرات الاخرى او تحتاج الى اضافة فقرات اخرى .

الشكل (٢) نمذجة المعادلة الهيكلية (SEM) الاصلي والمعدل لقياس ابعاد

### استراتيجية ادارة المعرفة

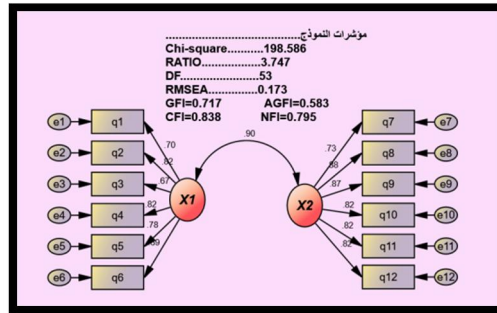

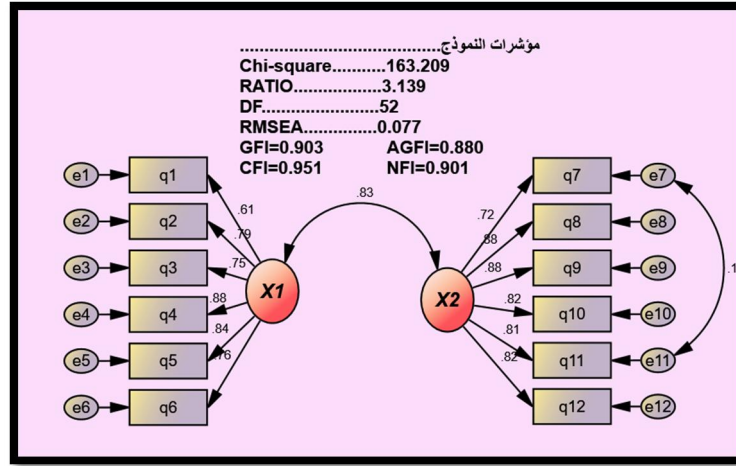

X1	المعرفة الظاهرية		X2	المعرفة الضمنية
----	------------------	--	----	-----------------

المصدر : مخرجات برنامج (Amos v.18)

• المتغير المعتمد / الجودة التعليمية

يتكون هذا المقياس من عدة ابعاد ، وكل منها تتكون من مجموعة فقرات ، وبحسب مؤشرات جودة او حسن المطابقة (Goodness of Fit) المستخرجة والموضحة في الشكل (٣) ، يتضح بان النموذج قد حاز على قيم جيدة لمؤشرات جودة او حسن المطابقة وكالاتي :

- ١) نسبة قيمة (Chi-square) الى درجات الحرية
  - بلغت قيمته (3.90) وتحقق  $(x^2/df) < 5$
- ٢) مؤشرات المطابقة المطلقة (AFI):
  - مؤشر جودة المطابقة (0.90)  $(GFI > 0.90)$
  - مؤشر جودة المطابقة المعدل (0.94)  $(AGFI > 0.90)$
  - مؤشر جذر متوسط مربع خطأ الاقتراب (التقريبي) (0.051)  $(RMSEA)$  بين  $(0.05-0.08)$
- ٣) مؤشرات المطابقة المتزايدة (IFI)
  - مؤشر المطابقة المعياري (0.93)  $(NFI > 0.90)$

تبني استراتيجية ادارة المعرفة ودورها في تحقيق معايير الجودة التعليمية..... ( ١٩٠ )

- مؤشر المطابقة المقارن (0.95) (CFI>0.95) وهذا يشير الى ان الفقرات الفرعية تقيس البعد الذي وضعت من اجله ، كذلك كانت قيمة معاملات الصدق او التشبع تتسم بالقبول والصدق للفقرات وانها حققت الشرط بانها اكبر او تساوي (0.40) اي بمحك قبول مقداره لا يقل عن (0.40) كدرجة لقبول تشبع كل فقرة بالعامل الذي تنتمي إليه .

### الشكل (٣)

نمذجة المعادلة الهيكلية (SEM) الاصيلي والمعدل لقياس ابعاد متغير الجودة التعليمية

المصدر : مخرجات برنامج (Amos v.18)

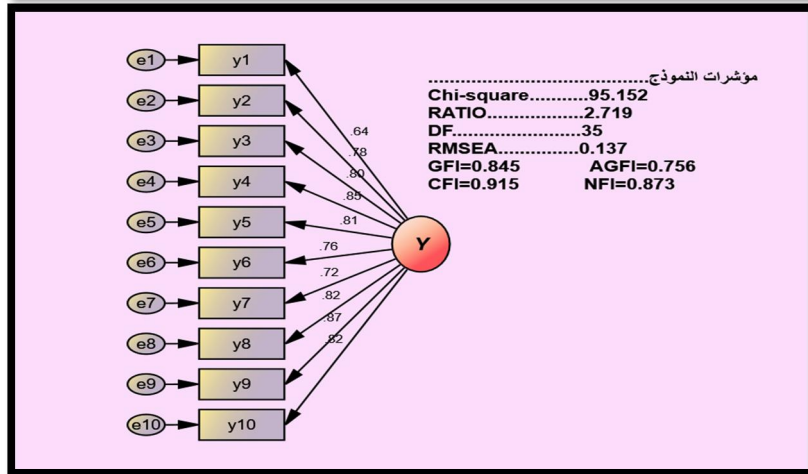
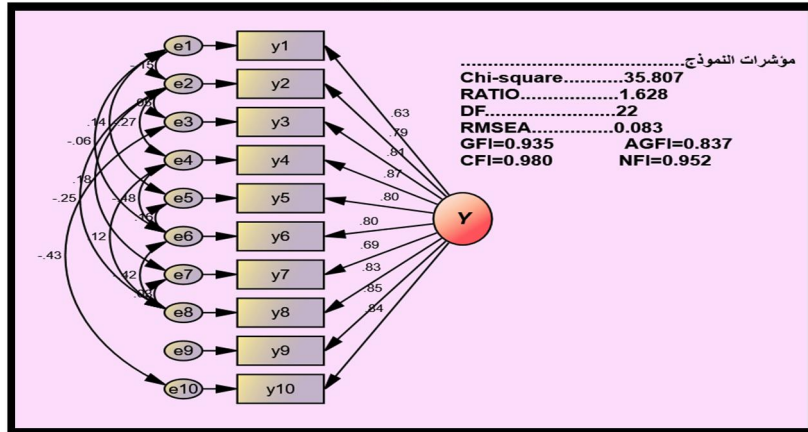

Y	الجودة التعليمية
---	------------------

### ثالثا / علاقات الارتباط

يهدف هذا المحور إلى اختبار علاقات الارتباط بين المتغيرات ، حيث تعكس القيم الواردة في الجدول (٣) قيم معاملات الارتباط على مستوى المؤشر الكلي وعلى مستوى العوامل الفرعية بهدف التعرف على قوة العلاقة بين المتغيرات وطبيعتها ، ومن اجل إعطاء إجابة دقيقة بشأن إثبات صحة الفرضية الرئيسة الأولى أو عدم صحتها ، ينبغي أولا اختبار صحة الفرضيات الفرعية المنبثقة عنها أو عدم صحتها وكما يأتي:

الجدول (٣) نتائج علاقات الارتباط بين استراتيجية ادارة المعرفة والجودة التعليمية

الجودة التعليمية					المتغير المعتمد المتغير المستقل
P-value	t-Table (0.01)	t-Table (0.05)	T-cal	r	
0.000	2.37	1.66	5.038	0.736**	المعرفة الضمنية
0.000	2.37	1.66	6.977	0.643**	المعرفة الظاهرية
0.000	2.37	1.66	9.105	0.739**	استراتيجية ادارة المعرفة

(❖) تعني الارتباط معنوي عند مستوى الدلالة ( $\alpha = 0.05$ ) (❖❖) تعني الارتباط

معنوي عند مستوى الدلالة ( $\alpha = 0.01$ )

من خلال نتائج الجدول (٣) الى الاتي :

(١) وجود علاقة ارتباط موجبة بين المتغيرين (المعرفة الضمنية والجودة التعليمية)، حيث بلغت قيمتها (٠.٧٣٦) ، ومن متابعة قيم (t) نلاحظ معنوية علاقة الارتباط بين المتغيرين بالاعتماد على معنوية قيمة (t) حيث كانت المحسوبة اكبر من الجدولية ، وبالتالي تحقق الفرضية الفرعية الاولى .

(٢) وجود علاقة ارتباط موجبة بين المتغيرين (المعرفة الظاهرية والجودة التعليمية)، حيث بلغت قيمتها (٠.٦٤٣) ، ومن متابعة قيم (t) نلاحظ معنوية علاقة الارتباط بين المتغيرين بالاعتماد على معنوية قيمة (t) حيث كانت المحسوبة اكبر من الجدولية ، وبالتالي تحقق الفرضية الفرعية الثانية .

بناء على ما تقدم ، حيث تم اختبار الفرضيات الفرعية للفرضية الرئيسة الأولى ، لذا ينبغي أن نثبت صحة الفرضية الرئيسة الأولى أو عدم صحتها وكما يلي :

تبني استراتيجية ادارة المعرفة ودورها في تحقيق معايير الجودة التعليمية..... ( ١٩٢ )

من معطيات الجدول (٣) يتضح تحقق الفرضية الرئيسية الأولى وذلك بوجود علاقة ارتباط موجبة بين المتغيرات (استراتيجية ادارة المعرفة والجودة التعليمية) ، ويتضح من خلال المؤشرات التي تشير إلى وجود ارتباط موجب بينها على المستوى الكلي حيث بلغت قيمتها (٠.٧٣٩) ، ومن متابعة قيم (t) نلاحظ معنوية علاقة الارتباط حيث كانت قيمة (t) المحسوبة اكبر من الجدولية .

#### رابعا / علاقات التأثير

سيتم ضمن هذا المحور اختبار علاقة التأثير بين المتغيرات والتي عكستها قيم الجدول (٤) وكالاتي :

(١) حقق بعد المعرفة الضمنية أثرا ذو دلالة معنوية في تحقيق الجودة التعليمية، إذ كانت قيمة (F) المحسوبة التي بلغت (٨١.٤٥) أكبر من القيمة الجدولية عند مستوى (  $\leq 0.05P$  )، وبلغت قيمة المعلمة ( $\alpha$ ) لهذا المتطلب (٠.٦٢٦) ، في حين كانت قيمة( $\beta$ )(٠.٧٣٦) ، وهذا يعني أن تغييراً مقداره (1) في بعد المعرفة الضمنية يحدث تغييراً مقداره (٠.٧٣٦) في بعد الجودة التعليمية .

وان المتغير المستقل (المعرفة الضمنية) يفسر (٠.٥٤١٪) من التغيرات الحاصلة في المتغير المعتمد (الجودة التعليمية) اذ بلغت قيمة معامل التحديد ( $R^2=0.541$ ) .

(٢) أظهر بعد المعرفة الظاهرية أثرا ذو دلالة معنوية في تحقيق الجودة التعليمية إذ كانت قيمة (F) المحسوبة التي بلغت (٤٨.٦٧٥) أكبر من القيمة الجدولية عند مستوى ( $\leq 0.05P$ ) ، وبقيمة ( $\alpha$ ) تعادل (٠.٨٢٢) ، في حين كانت قيمة ( $\beta$ ) (٠.٦٤٣) ، وهذا يعني ان تغييراً مقداره (١) في المعرفة الظاهرية يقود إلى تغيير مقداره (٠.٦٤٣) في بعد الجودة التعليمية. وانه يفسر (0.414%) من التغيرات الحاصلة في المتغير المعتمد (الجودة التعليمية) اذ بلغت قيمة معامل التحديد ( $R^2=0.414$ ) .

(٣) حقق متغير استراتيجية ادارة المعرفة على المستوى الكلي تأثيرات كبيرة ودالة معنوية في تحقيق الجودة التعليمية، إذ كانت قيمة (F) المحسوبة (٨٢.٩٠٢) هي أكبر من القيمة الجدولية عند مستوى ( $\leq 0.01P$ ) ، وبلغت قيمة المعلمة ( $\alpha$ )(٠.٧٩٦) ، في حين كانت قيم( $\beta$ )(٠.٧٣٩) ، وهذا يعني ان تغييراً مقداره (١) في استراتيجية ادارة المعرفة يحدث تغييراً مقداره (٠.٧٣٩) في تحقيق الجودة التعليمية، وان المتغير المستقل



تبني استراتيجية ادارة المعرفة ودورها في تحقيق معايير الجودة التعليمية..... ( ١٩٣ )

(استراتيجية ادارة المعرفة) يفسر (٠.٥٤٦%) من التغيرات الحاصلة في المتغير المعتمد (الجودة التعليمية) إذ بلغت قيمة معامل التحديد (R2=0.546)

الجدول (٤) علاقات التأثير بين المتغيرات

الدلالة	الجودة التعليمية	المؤشرات	استراتيجية ادارة المعرفة
دالة على مستوى (0.05)	81.45	F-Cal	استراتيجية ادارة المعرفة الضمنية
	3.98	F-table 0.05	
	1,69	D.F	
	0.000	P	
	0.541	R2	
	0.626	$\alpha$	
	0.736	$\beta$	
دالة على مستوى (0.05)	48.675	F-Cal	استراتيجية ادارة المعرفة الظاهرية
	3.98	F-table 0.05	
	1,69	D.F	
	0.000	P	
	0.414	R2	
	0.822	$\alpha$	
	0.643	$\beta$	
دالة على مستوى (0.01)	82.902	F-Cal	استراتيجية ادارة المعرفة
	7.02	F-table 0.01	
	1,69	D.F	
	0.000	P	
	0.546	R2	
	0.796	$\alpha$	
	0.739	$\beta$	

المصدر: وفقاً لمخرجات (SPSS)

#### المبحث الرابع

#### الاستنتاجات والتوصيات

##### اولاً / الاستنتاجات

(١) ان مفهوم استراتيجية ادارة المعرفة يعد من المفاهيم الحديثة كمفهوم والقديمة كتطبيق ، لقلة ماكتب فيها والتي تحتاج الى رعاية خاصة لما لها من اثر كبير ومهم في تنمية

تبني استراتيجية ادارة المعرفة ودورها في تحقيق معايير الجودة التعليمية..... ( ١٩٤ )

القدرات والامكانيات للموارد البشرية ، مما ينعكس بالايجاب على امكانيات المؤسسة التعليمية ككل .

(٢) ان اتباع استراتيجية واضحة ومحددة لادارة المعرفة بنوعيتها الضمنية والظاهرية ، من شأنه ان يساهم مساهمة فاعلة في زيادة وتعزيز المعارف المكتسبة لدى الافراد ومشاركتها فيما بينهم ، وينعكس بالايجاب على الاداء والكفاءة ، ويساهم في تحسين اعداد الخطط الدراسية وتنفيذها.

(٣) وجود علاقة ارتباط معنوية بين المتغيرات على المستوى الكلي وعلى مستوى العوامل الفرعية ، وهذا يشير الى انه كلما تحسنت استراتيجية ادارة المعرفة ، كلما ارتفعت مؤشرات الجودة في المؤسسة التعليمية .

(٤) اشارت النتائج الاحصائية الى ان استراتيجية ادارة المعرفة الضمنية والظاهرية تؤثر تأثيرا فاعلا في تحقيق جودة التعليم ، بشكل متفاوت بالنسبة للمقاييس (ضمن عينة البحث) ، ومن هنا نستنتج بان لدى افراد العينة ثقة مطلقة بان تطبيق استراتيجية ادارة المعرفة وابعادها ، سيؤدي الى رفع الكفاءة والمهارة في اعداد وتنفيذ الخطط الدراسية ، والذي ينعكس بالايجاب على تحقيق معايير الجودة التعليمية .

(٥) اجتاز المخطط الفرضي للبحث والذي تم تحويله الى النموذج فرضي وفق اسلوب نمذجة المعادلات الهيكلية (SEM) ، اجتاز مؤشرات جودة المطابقة المطلوبة لاختبار الصدق البنائي وتراوحت قيمة المؤشرات بين (حالات القبول او القبول المثالي) للنموذج ، ومن ذلك نستنتج بان النموذج الفرضي مقبول هيكليا طبقا لهذه المؤشرات ، كذلك فهو مقبول احصائيا طبقا لعلاقات الانحدار ، ومن هنا يمكن اعتماد هذا المخطط او النموذج .

## ثانيا / التوصيات

في اطار نتائج البحث يقدم البحث عدد من التوصيات والمقترحات الاتية :

(١) تشجيع المؤسسات التعليمية على ضرورة تبني استراتيجية ادارة المعرفة ومشاركتها بين افرادها ، وتشجيع تحويل المعرفة والمشاركة بها وتقاسمها من اجل تعزيز ورفع المستوى المعرفي الجماعي ، وتقوية الايجابيات وتجاوز السلبيات التي ترافق اعداد وتنفيذ الخطط الدراسية .

- ٢) تشجيع الافراد ذوي المعرفة الضمنية ذات الاهمية العالية على عدم احتكار المعرفة والبوح بها ومشاركتها مع الاخرين من اجل الارتقاء بمستوى الاداء الجامعي بشكل جماعي .
- ٣) تفعيل اسلوب فرق العمل وورش العمل واساليب التواصل بين الافراد ، الامر الذي يعزز عمليات التواصل والتبادل المعرفي بينهم ، ويحسن من ادائهم التعليمي والاكاديمي .
- ٤) رعاية الاساتذة ذوي الافكار الابداعية وتوفير الفرص لهم بشكل يضمن توفير بيئة ابداعية تشجعهم على مواصلة الابداع في مجال اختصاصاتهم .
- ٥) ضرورة الاستفادة من تجارب الجامعات الاجنبية الناجحة ، وذات الريادة في تحقيق جودة التعليم الجامعي .
- ٦) دعوة خبراء واساتذة متخصصين في اعداد وتنفيذ الخطط الدراسية من خارج الجامعة ، لالقاء محاضرات وندوات بشكل دوري ، وفتح افاق التواصل معهم لغرض ابداء المشورة والرأي ، امام جميع اعضاء الهيئات التدريسية دون استثناء .

### مخلص البحث

يهدف هذا البحث الى التعرف على طبيعة العلاقة بين استراتيجية ادارة المعرفة بابعادها، وانعكاساتها على جوانب العملية التعليمية ، وبالتالي تحقيق معايير الجودة التعليمية ومتطلبات جامعة المستقبل المشودة ، وفق منهجية استراتيجية تستخدم كخارطة طريق توضح المسار والخطوات اللازمة لتحقيق هذا الهدف ، تم تطبيق هذا البحث على عينة عشوائية من اساتذة جامعة الكوفة ، وقدم البحث من اجل تحقيق اهدافه امودج مقترح يمثل خارطة طريق منهجية ، واختبار صلاحيته باستخدام النمذجة الهيكلية (SEM) (Structural Equation Model) ، ثم اختبار العلاقات بين المتغيرات باستخدام برنامج الحزمة الاحصائية للعلوم الاجتماعية (SPSS) ، وفي ضوء النتائج توصل البحث الى عدد من الاستنتاجات اهمها : ان تبني استراتيجية ادارة المعرفة بنوعها (الضمنية والظاهرة) وتحويلها ومشاركتها بين اعضاء الهيئات التدريسية ، ينعكس ايجابا على اعداد وتنفيذ خططهم الدراسية ، ويساهم مساهمة فاعلة في تحقيق

معايير الجودة التعليمية ، وفي ضوء ذلك طرحت بعض التوصيات اهمها ضرورة وضع هذه الاستراتيجية موضع التطبيق الفعلي للاستفادة منها في تحسين الجودة التعليمية.

#### Abstract

This research aims to identify the relationship between knowledge strategy (Tacit & Explicit) and educational quality standards , It was done by analyzing the correlations and influence between variables, applied to a random sample of university professors at the University of Kufa .

The main tool for data collection is the survey questionnaires were distributed randomly to the professors , and test its validity by using (SEM) (Structural Equation Modeling), Hypothesis has been tested by using Statistical Package for Social Sciences (SPSS v. 18), The research found a set of conclusions:(The knowledge cultivation has a positive influence on the educational quality standards), and make some recommendations.

#### قائمة المصادر والمراجع

##### اولا / المصادر العربية

١. أبوفارة، يوسف العلاقة بين استخدام مدخل إدارة المعرفة والأداء. بحث مقدم إلى المؤتمر العلمي الدولي السنوي الرابع ( إدارة المعرفة في العالم العربي ، جامعة الزيتونة ، عمان ، نيسان ، ٢٠٠٤ .
٢. الحدراوي ، حامد كريم ، الريادة كمدخل لمنظمات الاعمال المعاصرة في ظل تبني مفهوم راس المال الفكري ، مجلة الغري للعلوم الاقتصادية والادارية ، العدد ٢٧ ، ٢٠١٣.
٣. حلس ، سالم عبد الله ، أثر جودة الخدمة التعليمية على رضى الطلبة دراسة تطبيقية على طلبة الماجستير بالجامعة الإسلامية ، ٢٠١٣.
٤. الدليمي ، رضاء حازم محمد ، أثر إعادة هندسة أعمال المستشفيات على جودة الخدمات الصحية بالتطبيق على بعض مستشفيات محافظة ينوى ، رسالة ماجستير ، جامعة الموصل ، ٢٠٠٥.
٥. راضي ، وعباس ، بشرى ، ضمان الجودة في التعليم العالي واثره على جودة الخدمة المدركة دراسة اختبارية على عينة من طلبة كلية الادارة والاقتصاد ، مجلة القادسية للعلوم الادارية والاقتصادية ، العدد ٤ ، ٢٠١٢.

- تبني استراتيجية ادارة المعرفة ودورها في تحقيق معايير الجودة التعليمية..... ( ١٩٧ )
٦. الربيعي ، أميرة عاصي ، العلاقة بين الجودة والأخلاقيات ومعايير الأداء وأثرها في جودة الأداء دراسة تطبيقية ، رسالة ماجستير ، جامعة بغداد ، ٢٠٠٨.
  ٧. الرشيد، محمد، الجودة الشاملة في التعليم، المعلم، مجلة جامعية ثقافية / جامعة الملك سعود، ١٩٩٥
  ٨. السعد، مسلم ، ومنهل ، محمد ، جودة العملية التعليمية الجامعية ومتطلبات تحسينها ، دراسة حالة في جامعة البصرة ، مجلة دراسات ادارية ، العدد ٤ ، ٢٠١١.
  ٩. عبد القادر ، احمد ، وابومهوش ، محمد ، والمهيرة ، محمد ، الأنماط القيادية السائدة وعلاقتها بأبعاد جودة التعليم ، مجلة كلية بغداد للعلوم الاقتصادية الجامعة العدد ٣٣ ، ٢٠١٢.
  ١٠. العبيدي ، نشوان محمد ، أثر عمليات إدارة المعرفة في إقامة متطلبات إدارة الجودة الشاملة للبيئة (TQEM) دراسة استطلاعية في عينة من الشركات الصناعية المساهمة في محافظة نينوى ، رسالة ماجستير غير منشورة ، ٢٠٠٥
  ١١. العسكري ، هناء جاسم ، ممارسات التعلم التنظيمي واستراتيجية ادارة المعرفة وعلاقتها باداء ادارة المعرفة ، مجلة المثنى للعلوم الادارية والاقتصادية ، العدد ١٠ ، ٢٠١٤.
  ١٢. الكبيسي ، صلاح الدين عواد ، ٢٠٠٢ ، إدارة المعرفة وأثرها في الإبداع التنظيمي: دراسة استطلاعية مقارنة لعينة من شركات القطاع الصناعي المختلط، أطروحة دكتوراه غير منشورة ، كلية الإدارة والاقتصاد ، الجامعة المستنصرية ، بغداد.
  ١٣. الكبيسي ، صلاح الدين عواد ، تأثير التفكير الاستراتيجي في استراتيجيات ادارة الموارد البشرية ، دراسة ميدانية تحليلية لاراء عينة من المديرين في وزارة الصحة ، مجلة العلوم الاقتصادية والادارية، جامعة بغداد ، المجلد ١٨ ، العدد ٦٧ ، ٢٠١٢.
  ١٤. المحاميد ، ربا جزا جميل ، دور ادارة المعرفة في تحقيق ضمان جودة التعليم العالي ، رسالة ماجستير غير منشورة ، جامعة الشرق الاوسط للدراسات العليا ، عمان ، ٢٠٠٨.
  ١٥. مصطفى، شعيب إبراهيم، أثر المعرفة الثقافية والسلوك الإبداعي في مستوى أداء بعض المنظمات الصناعية" أطروحة دكتوراه غير منشورة، جامعة الموصل، كلية الإدارة والاقتصاد، ١٩٩٨ .

تبني استراتيجية ادارة المعرفة ودورها في تحقيق معايير الجودة التعليمية..... ( ١٩٨ )

١٦. المعاضيدي ، عادل طالب ، تقانات المعلومات وتطبيقاتها ، دار الكتب للطباعة والنشر ،  
جامعة الموصل، ٢٠٠١ .

#### ثانيا / المصادر الاجنبية

1. Byrne, B. M. Structural Equation Modeling with AMOS: Basic Concepts, Applications, and Programming. Second Edition, Taylor and Francis Group, LLC, 2010 .
2. Costello ,Anna B. & Osborne,Jason W., ,Best Practices in Exploratory Factor Analysis: Four Recommendations for Getting the Most From Your Analysis , Practical Assessment Research & Evaluation, Vol. 10 ,No. 7, July 2005.
3. Kasten, J.E ,"knowledge strategy and its role in the organization: An exploratory study", International Journal of knowledge management, VOL.5, No(1).
4. Kim, L. ,Absorptive Capacity and Industrial Growth: A Conceptual Framework and Korea's Experience. In B.H. Koo & H.P. Dwight (Eds.), Social Capacity and Long-Term Economic Growth: 266-287. New York: St. Martin's ,1995.
5. Nonaka, Ikujiro and Takeuchi, Hirotaka ,Hitosubashi on knowledge Management. John Wiley & Sons (Asia):Singapore,2004.
6. Zack, M.H,(Developing knowledge strategy), California management Review, VOL.43, No(1),2002.